

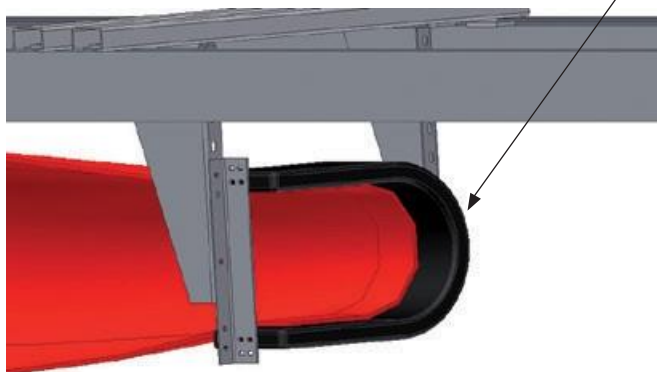

SPAR 3

U de retournement en Polyspar



CARACTÉRISTIQUES DU PRODUIT

- Le SPAR 3 est un système antisalissure qui élimine le nettoyage sous les rouleaux de retour des convoyeurs.
- Auto-centreur de précision, le SPAR 3 évite tout déport de bande, ce qui met fin aux interventions de recentrage.
- Commercialisé pour des bandes de 500 à 1200mm.

RETOURNEMENT DE BANDE

- Le SPAR 3 est un dispositif très efficace qui permet de **supprimer les salissures** sous les convoyeurs à bande.
- Il s'installe sans modification particulière sur la quasi-totalité des convoyeurs à bande, ayant une longueur d'au moins 40 mètres.
- Le SPAR 3, grâce à son action de retournement de bande maintient le côté entrainement sec et propre, favorisant ainsi l'adhérence sur le tambour.

Le SPAR 3 :

- réduit les interventions du personnel près des convoyeurs, réduisant d'autant les risques d'accident
- garde les rouleaux inférieurs propres
- supprime le colmatage et prolonge la durée de vie des matériels
- est utilisable avec pratiquement tous les types de bande et son installation est approuvée par les principaux fabricants de bande

Sur les transporteurs de mise en stock, le SPAR 3 élimine le risque de contamination des stocks sous le convoyeur.

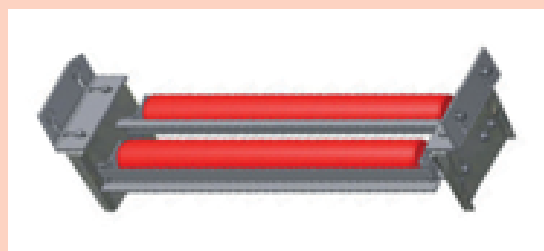

R. BRUNONE

CONFINEMENT • OPTIMISATION • SÉCURITÉ DES CONVOYEURS

1, rue de la Cressonnière
27950 Saint-Marcel, France
Tél.: +33 (0)2 32 64 20 20
E-mail: commercial.brunone@brunone.fr