

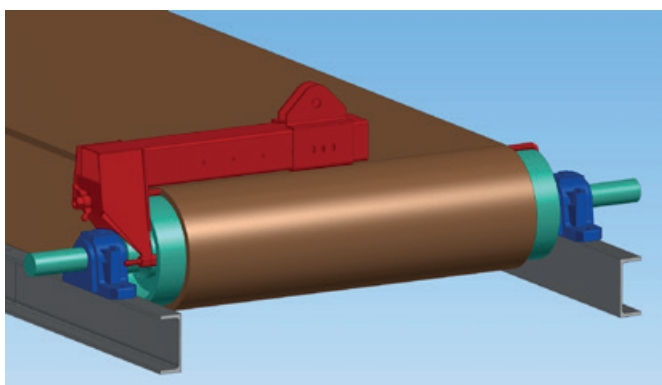

DT SPAR

Le démonte tambour



PORTIQUE POUR LE DÉMONTAGE FACILE DES TAMBOURS

- Le DT SPAR est un système compact et innovant, utilisé pour faciliter le démontage des tambours sur les convoyeurs à bande.
- Les opérations de démontage de tambours sont rapides, efficaces et faciles à réaliser.
- Le DT SPAR permet de sortir le tambour de commande ou de renvoi à l'aide d'un palan ou tout autre système de levage sans découper la bande et en toute sécurité pour l'opérateur.

CARACTÉRISTIQUES DU PRODUIT

- Le DT SPAR est commercialisé pour des tambours de diamètre 300 à 1000 mm et au-delà sur étude.
- La conception du DT SPAR assure un bon maintien du tambour et permet un levage en toute sécurité.

Compatibilité à 100% avec tout type de tambour existant à l'aide de la tige de maintien.

Également compatible avec les nouveaux tambours ALTEMA munis d'un écrou soudé (voir l'image ci-dessous).

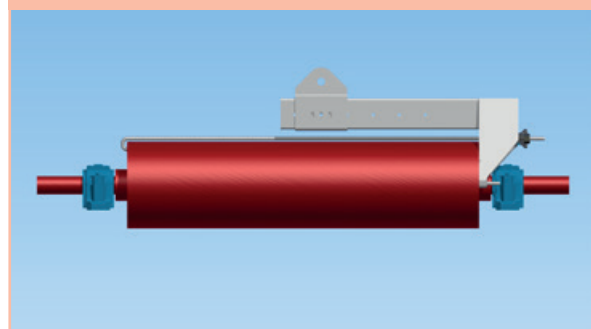

R. BRUNONE

CONFINEMENT • OPTIMISATION • SÉCURITÉ DES CONVOYEURS

1, rue de la Cressonnière
27950 Saint-Marcel • France
Tél. : +33 (0)2 32 64 20 20
Fax : +33 (0)2 32 64 20 11
E-mail : brunone@brunone.fr