

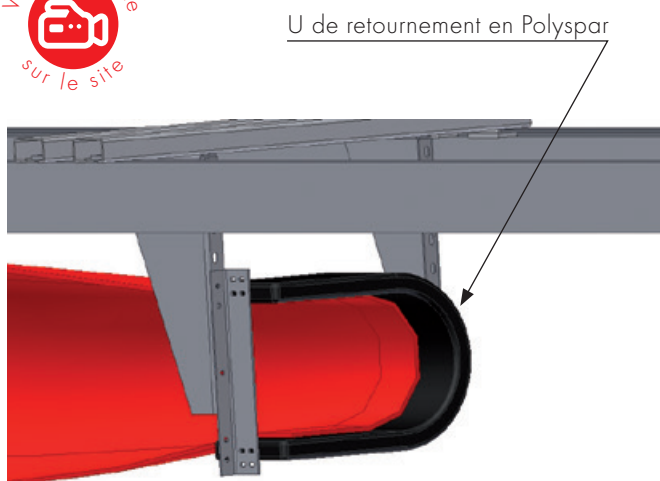

BRUNONE
INNOVATION

SPAR 3



RETOURNEMENT DE BANDE

- Le SPAR 3 est un dispositif très efficace qui permet de **supprimer les salissures** sous les convoyeurs à bande.
- Il **s'installe sans modification particulière** sur la quasi-totalité des convoyeurs à bande ayant une longueur d'au moins 40 mètres.

CARACTÉRISTIQUES DU PRODUIT

- Le SPAR 3 est un **système antisalissure** qui **élimine le nettoyage** sous les rouleaux de retour des convoyeurs.
- Auto-centreur de précision le SPAR 3 évite tout déport de bande, ce qui met **fin aux interventions de recentrage**.
- Le SPAR 3 grâce à son action de retournement de bande maintient le côté entraînement sec et propre, favorisant ainsi **l'adhérence sur le tambour**.
- Le SPAR 3 est commercialisé pour des bandes de 500 mm à 1 200 mm.

Le SPAR 3 réduit les interventions du personnel près des convoyeurs, réduisant d'autant les risques d'accident.

Le SPAR 3 garde les rouleaux inférieurs propres.

Le SPAR 3 supprime le colmatage et prolonge la durée de vie des matériels.

Sur les transporteurs de mise en stock, le SPAR 3 élimine le risque de contamination des stocks sous le convoyeur.

Le SPAR 3 est utilisable avec pratiquement tous les types de bande et son installation est approuvée par les principaux fabricants de bandes.

À ce jour des milliers de SPAR 3 sont en fonctionnement dans le monde entier.



R. BRUNONE

CONFINEMENT • OPTIMISATION • SÉCURITÉ DES CONVOYEURS

1, rue de la Cressonnière
27950 Saint-Marcel • France
Tél. : +33 (0)2 32 64 20 20
Fax : +33 (0)2 32 64 20 11
E-mail : brunone@brunone.fr